

Інструкція з монтажу

Full Inverter Pool Heat Pump



-ЗАХОДИ БЕЗПЕКИ

ВАЖЛИВА ПРИМІТКА:

Цей посібник містить інструкції зі встановлення та експлуатації теплового насоса для басейну. З будь-яких питань щодо цього обладнання зверніться до технічної служби.

ДО УВАГИ МОНТАЖНИКА:

Цей посібник містить важливу інформацію про встановлення, роботу та безпечне використання цього продукту. Цю інформацію слід надати власнику та оператору цього обладнання після встановлення.

ДО УВАГИ КОРИСТУВАЧА:

Цей посібник містить важливу інформацію, яка допоможе вам в експлуатації та обслуговуванні цього теплового насоса. Будь ласка, збережіть його для подальших довідок

 **УВАГА-** Перед установкою цього виробу прочитайте та дотримуйтеся всіх попереджень та інструкцій, які входять у комплект. Недотримання попереджень щодо безпеки та інструкцій може призвести до серйозних травм, смерті або пошкодження майна.

НЕБЕЗПЕКА РИЗИК УРАЖЕННЯ ЕЛЕКТРИЧНИМ СТРУМОМ

Електропостачання цього виробу має встановлювати ліцензований або сертифікований електрик відповідно до національного електричного стандарту.

Неправильне встановлення призведе до ураження електричним струмом, що може призвести до смерті або серйозних травм користувачів теплового насоса, установників або інших осіб через ураження електричним струмом, а також може призвести до пошкодження майна.

Прочитайте та дотримуйтеся конкретних інструкцій у цьому посібнику.



УВАГА-Цей тепловий насос для басейну не призначений для експлуатації або налаштування дітьми, людьми похилого віку, особами з фізичними/психічними особливостями, вадами; порушення попередження призведе до анулювання гарантії на продукт.

Енергоефективний безпечний для оточуючого середовища фреон – (R32)

Пристрій містить фреон (R32), необхідний для роботи пристрою.

Промислове позначення HFC-32

Загальне позначення R32Global

потенціал нагрівання (GWP) 675

Додаткову інформацію можна знайти на самому пристрої або в специфікаціях

УВАГА!

Небезпека пожежі та вибуху через протікання теплообмінника!

Контур холодоагенту ребристого теплообмінника містить легкозаймистий газ без запаху під високим тиском. Ризик пожежі та вибуху в разі неконтрольованого витoku газу.

- Заповнення газом має виконуватися професіоналом із ліцензією R32.
- Тримайте тепловий насос подалі від джерел тепла та відкритого вогню.
- Не свердліть і не обпалюйте тепловий насос.
- Не використовуйте жодних предметів, щоб прискорити процес розморожування.
- Негайно вимкніть тепловий насос, якщо ви підозрюєте витік газу.
- Холодоагент не має запаху. Завжди тримайте джерела займання подалі від місця встановлення теплового насоса.
- Якщо ви підозрюєте витік газу, зверніться до уповноваженого експерта.

УВАГА!

Ризик ураження електричним струмом!

Неправильний монтаж електричної частини або надто висока напруга в мережі можуть призвести до ураження електричним струмом.

- Встановлення, перший запуск і технічне обслуговування теплового насоса повинен виконувати лише авторизований фахівець.
- Будь ласка, завжди вимикайте подачу електроенергії, якщо ви хочете відкрити шафу, щоб проникнути всередину теплових насосів, оскільки всередині є електрика високої напруги.
- Починайте роботи з тепловим насосом лише після перевірки всіх правил безпеки.
- Підключайте тепловий насос, лише якщо напруга в розетці відповідає напрузі, зазначеній на паспортній табличці.
- Не вмикайте тепловий насос, якщо є видимі пошкодження або несправний кабель або вилка.
- Не відкривайте корпус.

Довірте ремонт кваліфікованим фахівцям. Відповідальність і гарантійні вимоги не діють у разі самостійного ремонту, неправильної експлуатації.

- Стежте, щоб діти не вставляли жодних предметів у лопасті вентилятора та тепловий насос.
- Переконайтеся, що електрична система, до якої підключено тепловий насос, мала заземлення.
- Якщо пристрій буде встановлено в місці, вразливому до удару блискавки, необхідно провести вимірювання захисту від блискавки.

 **УВАГА!**

- Виробник не несе відповідальності за шкоду, заподіяну людям, майну або за помилки, які виникли внаслідок встановлення, що не відповідає інструкціям. Будь-яке використання, що не відповідає початковим вимогам виробництва, вважається небезпечним.
- Завжди розміщуйте тепловий насос у добре провітрюваному місці та подалі від предметів, які можуть спричинити пожежу
- Не проводьте зварювальні роботи на трубах, якщо в системі є холодоагент. Під час заправки газом тримайте машину у відкритому просторі та залучайте тільки уповноважених фахівців.
- Завжди зливайте воду з теплового насоса взимку або коли температура навколишнього середовища падає нижче 0°C. В іншому випадку обмінник може бути пошкоджено через замерзання, що призведе до втрати гарантії на цей пристрій.
- Зберігайте контролер дисплея в сухому місці, щоб захистити контролер дисплея від пошкодження вологістю.

1. Опис аксесуарів

Кожна одиниця, вироблена нашою фабрикою, має такі аксесуари:

№	Назва	Кільк.	Призначення
1	Посібник з експлуатації	1 шт	Наставлення користувачів до встановлення системи
2	Водостічна(дренажна) труба	1 шт	Використовується для відведення конденсату
3	З'єднувач дренажної труби	1 шт	З'єднує дренажну трубу з тепловим насосом
4	Гумовий амортизатор	4 PCS	Зменшує вібрацію та шум
5	Теплонасосна установка	1 набір	Для підігріву води
6	Підключення до води	2 набори	Підключення системи трубопроводів

Для експлуатації кожного блоку необхідно придбати як мінімум такі деталі:

№	Назва	Кільк.	Призначення
1	Водяний насос	1	Циркулює підігріту воду
2	Система фільтрації	1	Захищає тепловий насос від води з басейну
3	Система водопровідних труб	1	З'єднує обладнання та забезпечує циркуляцію

▲ ПРИМІТКА

Типи та кількість водопровідних труб, клапанів, фільтраційного обладнання та обладнання для фільтрації, що використовуються для системи обігріву/циркуляції басейну, залежать від проектного дизайну.

Ми рекомендуємо не встановлювати допоміжні електронагрівачі в систему. Якщо встановлення допоміжних електронагрівачів є необхідним, їх повинні експлуатувати лише спеціалісти, і наша компанія не несе відповідальності за будь-які проблеми, спричинені допоміжним електронагрівачем.

Ілюстрація

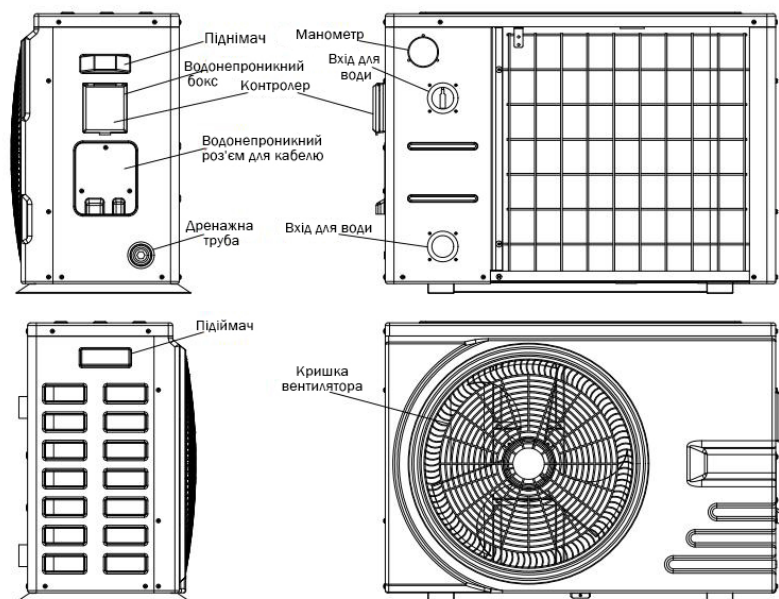

2. Увага до безпеки

Область застосування:

1. Електроживлення: 220~240V/1N~50/60Hz.
2. Температура навколишнього середовища: -15°C~43°C
3. Діапазон температури води: 8°C~40°C для функції обігріву
8°C~28°C для функції охолодження

- Переконайтеся в правильності заземлення, оскільки неправильне заземлення може спричинити електричний удар. Під час грози обов'язково вимикайте живлення.



- Якщо встановлювати тепловий насос у маленькому приміщенні, необхідно забезпечити гарну вентиляцію.
- Головний вимикач живлення повинен бути поза досяжністю **дітей**.
- Не вставляйте пальці або предмети в повітрязабірник або повітровідвід, оскільки високошвидкісний ротор може спричинити травму.
- У разі виникнення виняткових ситуацій (запах горіння тощо) негайно вимкніть ручний вимикач живлення і зв'яжіться з сервісним відділом післяпродажного обслуговування.
- Коли пристрій потрібно зняти, перевстановити або відремонтувати, доручіть це сервісному відділу післяпродажного обслуговування та спеціалізованим фахівцям. Якщо установка або технічне обслуговування виконані неналежним чином, це може спричинити несправність пристрою, електричний удар, пожежу, травму, витік тощо.
- Не можна проводити несанкціоновану модифікацію, інакше це може спричинити електричний удар або пожежу.
- Не можна встановлювати пристрій поблизу горючих матеріалів.
- Переконайтеся, що основа для встановлення достатньо міцна, щоб уникнути падіння теплового насоса.
- Переконайтеся, що встановлено захист від витоків, щоб уникнути електричного удару або інших проблем.
- Під час чищення пристрою необхідно зупинити роботу та вимкнути вимикач живлення.

3. Установка пристрою

3.1 Ілюстрація

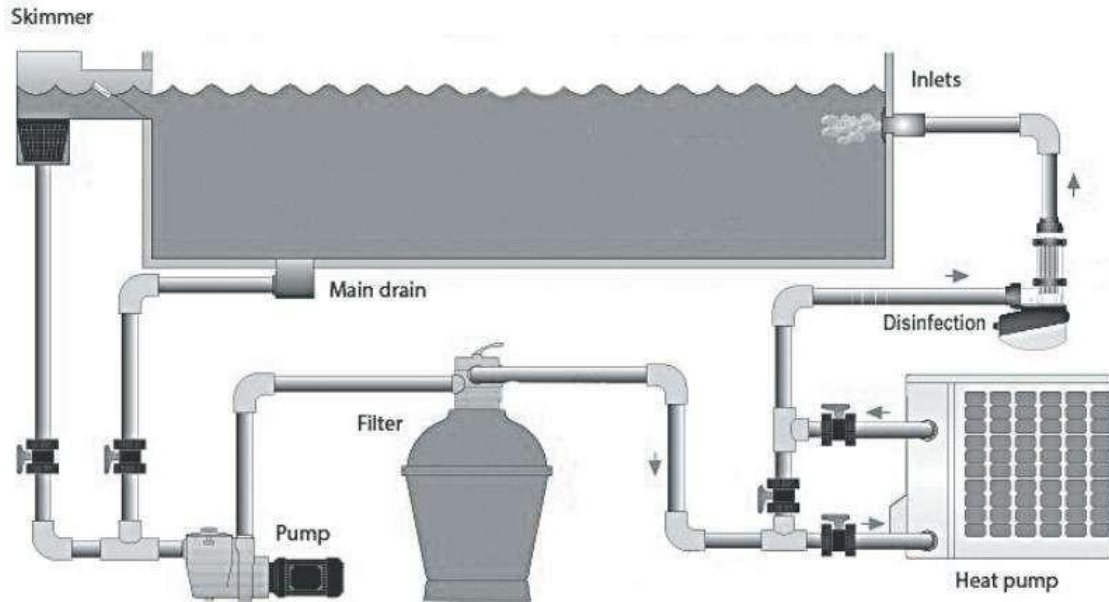

Наведена ілюстрація є лише для довідки, будь ласка, зверніться до порад уповноважених установників.

3.2 Рекомендації щодо місця установки

Забезпечте нищезазначений простір для роботи та технічного обслуговування під час установки.

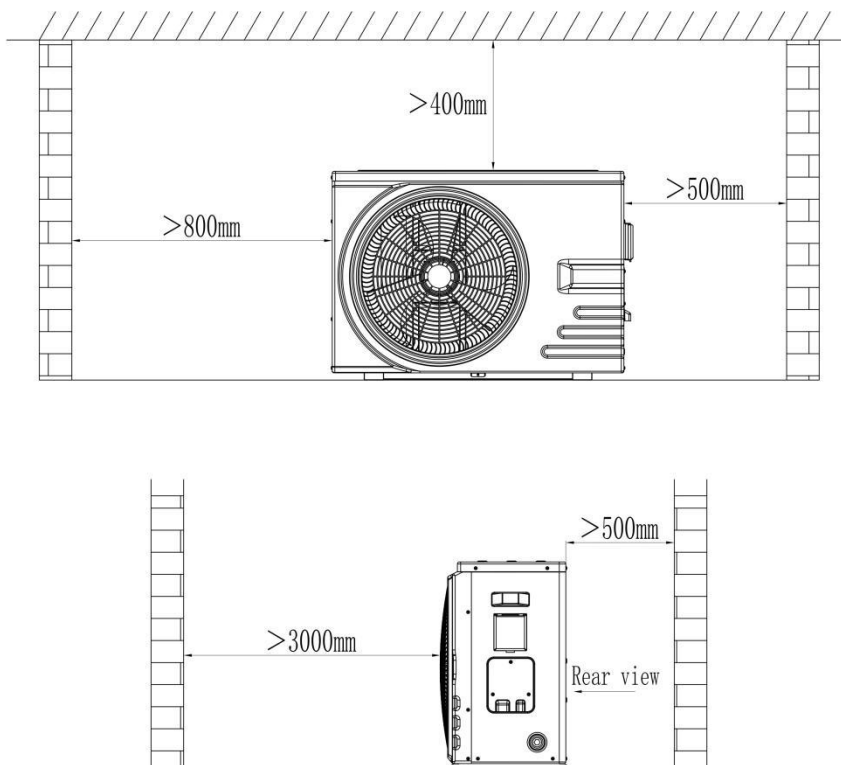

3.3 Додаткові комплекти Ву-pass

Рекомендується встановити додаткові комплекти обхідних ліній (байпас) у систему трубопроводів для кращого регулювання потоку води.



3.4 Розміри блоку теплового насоса

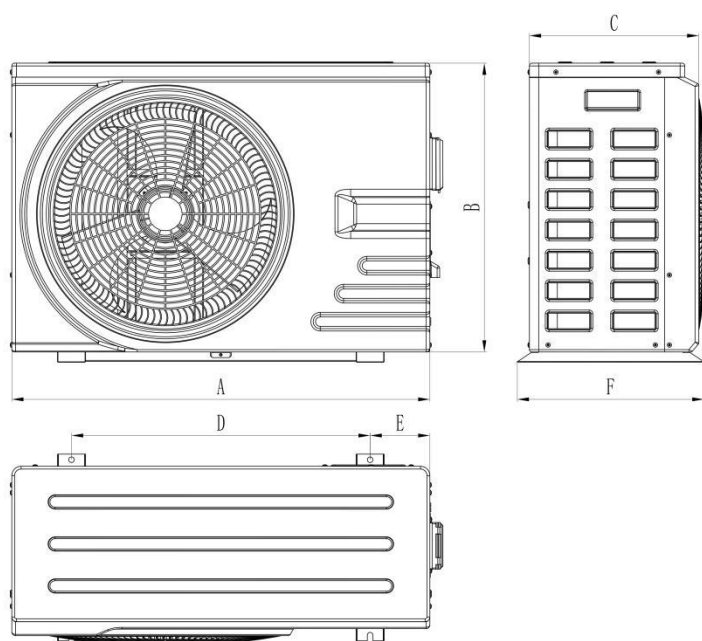

	A	B	C	D	E	F	G	H	I	J	K
Aqualife-11	591	836	379	335	98	640	98	107	290	26	11
Aqualife-15	641	896	389	363	128	640	128	107	340	26	11

3.5 Схема розібраного теплового насосу

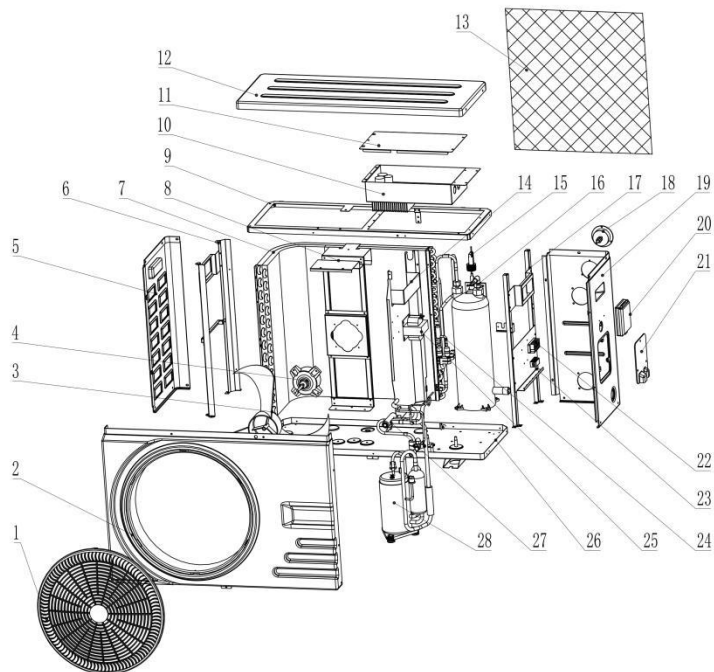

№	Частини	№	Частини
1	Захисна решітка вентилятора	15	Перемикач потоку води
2	Передня панель	16	Теплообмінник з титану
3	Лопасті вентилятора	17	Права структура
4	Двигун вентилятора	18	Манометр
5	Ліва панель	19	Права панель
6	Ліва структура	20	Панель управління
7	Випарник	21	Захисна кришка терміналу
8	Кронштейн двигуна вентилятора	22	Блок електричних терміналів
9	Верхня структура	23	Підтримка електричного кабелю
10	Кришка електричного коробу	24	Електронний розширювальний клапан
11	Електричний короб	25	Індуктивний опір
12	Верхня кришка	26	Нижня панель
13	Пластикова сітка	27	Чотириходовий клапан
14	Середня панель	28	Компресор

3.6 Електричне підключення

* Рекомендована специфікація силового кабелю

Model	Специфікація силового кабелю
Максимальний інвертор - 13S/17S/21 S	3*2.5 mm ²
Максимальний інвертор- 30S	3*4 mm ²
Термінал	Максимальний розмір термінального кабелю 4 mm ²

* Електричне підключення

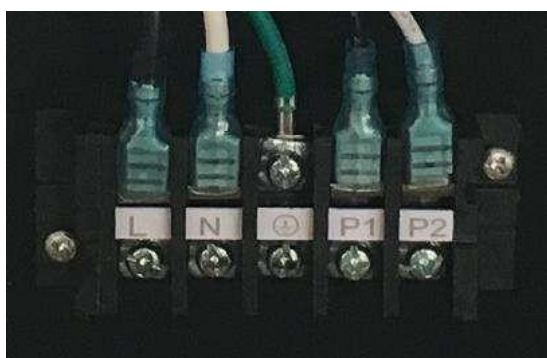

Позиції L, N та \oplus призначені для підключення живлення нашого теплового насоса.

Позиції P1 і P2 призначені для однофазного водяного насоса.

4. Специфікації

4.1 Специфікації

№	Aqualife-11	Aqualife-15
Потужність обігріву при температурі повітря 26°C, вологості 80%, воді 26°C на вході, 28°C на виході		
Потужність обігріву (кВт)	11.3~2.3	14.8~3.0
Споживана потужність (кВт)	1.40~0.15	1.91~0.19
COP	15.8~6.8	16~6.8
Потужність обігріву при температурі повітря 15°C, вологості 70%, воді 26°C на вході, 28°C на виході		
Потужність обігріву (кВт)	7.6~1.9	10.12~2.29
Споживана потужність (кВт)	1.55~0.25	2.1~0.28
COP	7.6~4.9	7.6~5
Потужність охолодження при температурі повітря 35°C, воді 29°C на вході, 27°C на виході		
Потужність охолодження (кВт)	5.3~1.3	7.25~1.82
Споживана потужність (кВт)	1.4~0.19	1.89~0.26
EER	6.7~3.8	6.9~3.8
Джерело живлення	220~240/1/50~60Hz	
Макс. споживана потужність (кВт)	1.8	2.2
Макс. струм (А)	8.3	10.2
Компресор	Інверторний компресор Mitsubishi	
Теплообмінник	Винтові титанові труби	
Матеріал корпусу	Пластик ABS	
Двигун вентилятора	безщиточний тип DC	
Робочий діапазон температур (°C)	-15 ~ 43	
Ступінь водозахисту	IPX4	
Холодоагент	R32	
Об'єм холодоагента (г)	430	720
Потік води (м³/год)	3.5	4.5
Збір води (мм)	50	50
Габарити нетто (мм) (Д х Ш х В)	864*349*592	925*364*642
Габарити упаковки (мм) (Д х Ш х В)	930*400*640	990*435*760
Вага нетто (кг)	43	53
Вага бруто (кг)	54	64
Рівень шуму на 1 м (дБ(А))	38~46	40~48
Рівень шуму на 10 м (дБ(А))	20~28	21~29

*Дані можуть бути змінені.

5. Электропроводка

5.1 Схема электропроводки

Aqualife-11

